



## SÍLABO

### I.- DATOS GENERALES

1.1 Curso	:	<b>Economía I</b>
1.2 Código	:	NG02103
1.3 Ciclo Académico	:	I
1.4 Créditos	:	03
1.5 Naturaleza del curso	:	Obligatorio.
1.6 Horas semanales	:	4(2T, 2P)
1.7 Requisito	:	Ninguno
1.8 Currícula	:	2006-II

### II.- SUMILLA.

Este curso de formación básica está organizado para un semestre académico. Su carácter teórico-práctico permite al alumno conocer y aplicar los aspectos conceptuales y procedimentales para el análisis del problema económico, la escasez y la elección. Así mismo, del Sistema Económico y de los mercados a través del estudio de las decisiones que toman los diversos agentes económicos: Consumidor, Empresa y Estado, relacionados con las leyes de oferta y demanda, el cálculo de elasticidades, el comportamiento del consumidor, la producción y los costos; así como, la formación de los precios en las distintas estructuras de mercado.

### III. COMPETENCIA DE LA CARRERA.

El desarrollo lectivo busca utilizar de manera óptima el razonamiento lógico para comprender y analizar los tópicos más relevantes de la Ciencia Económica y sus instrumentos, desarrollando y valorando la capacidad de resolución de problemas, la disposición para trabajar en equipo, la habilidad para comunicarse, el ingenio innovador y el espíritu crítico, en concordancia con las exigencias de los procesos en el contexto de un mundo cada vez más globalizado y competitivo.

### IV. COMPETENCIA DEL CURSO.

- Desarrollar su capacidad de análisis y síntesis
- Capacidad para aprender de manera autónoma
- Trabajar en equipo
- Habilidad para la comunicación oral y escrita
- Conocer los fundamentos básicos de la teoría y Práctica económica
- Aplicar adecuadamente los métodos y técnicas relacionadas con la temática del curso
- Fomentar una actitud crítica que permita emitir juicios respecto al tratamiento de los problemas económicos y sociales del país.
- Promover el desarrollo de actitudes y valores que fortalezcan el comportamiento ético, la responsabilidad social universitaria y la educación en valores.

**V. RED DE APRENDIZAJE.**

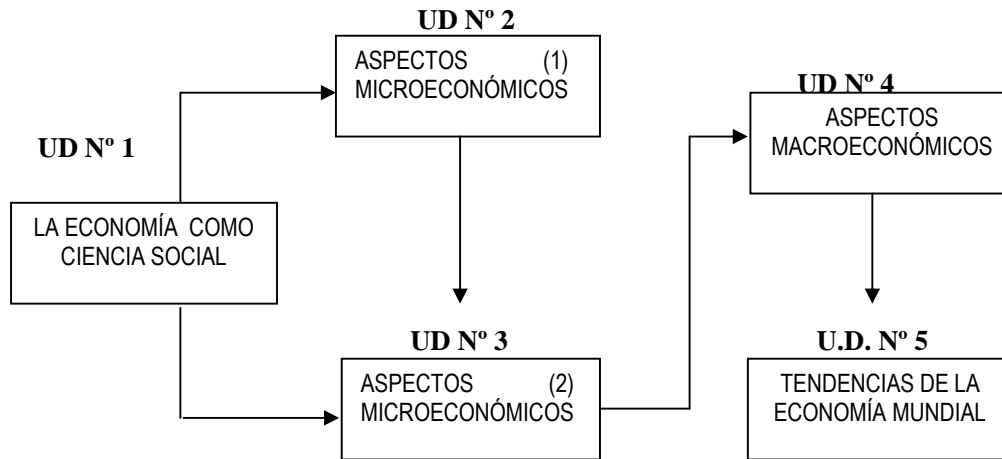

**VI.- UNIDADES DE APRENDIZAJE.**

**Unidad Didáctica N°1 La Economía como Ciencia Social**

**LOGROS**

- Identificar y comentar los diversos problemas económicos y sociales que se plantean en la sociedad.
- Explicar la controversia entre Necesidades y Recursos.
- Distinguir la actuación de los protagonistas de la economía y las posibilidades de producción.

CONTENIDOS	ACTIVIDADES	SEMANA
La economía como ciencia. Métodos, división, enfoques e instrumentos. Micro vs. Macroeconomía. Problema Económico. La escasez, Necesidades vs. Recursos. La elección y el costo de oportunidad. La frontera de posibilidades de producción. Los Sistemas Económicos. Los protagonistas de la Economía. El flujo circular de la actividad económica.	Descripción del curso, aspectos metodológicos y de Evaluación 1.-Lectura Comentada I Parte 2.-Lectura Comentada II Parte *Aplicaciones Prácticas	<b>1</b>
		<b>2</b>
		<b>3</b>

**ESPACIO TEMPORAL: 3 SEMANAS**



**LECTURAS COMENTADAS:**

1° El concepto de Economía. Preguntar claves. División: Enfoque positivo y normativo. Primera Parte

2° Análisis Gráfico de la Economía como ciencia de la elección. El problema Económico, costo de oportunidad y la frontera de posibilidades de producción. Segunda parte.

**BIBLIOGRAFÍA BASICAS PARA**

\* 1. Krugman, Paúl /Wells Robin.

2. Mankiw, N. Gregory

3. Parkin, Michael.

4. Hall E. Robert – Lieberman, Mare.

**LA UNIDAD DIDACTICA N° 1**

“Fundamentos de Economía”. Edit. Reverte. España, 2006.

Principios de Economía”. Edit. Mc Graw Hill. Segunda Edición. Cap. 1 y 3 (2002).

“Microeconomía”, ver. Latinoamericana 6ª Edic. Pearson. Cap. 1, 3 (2004).

“Microeconomía, Principios y Aplicaciones”. Edit. Thomson, tercera edición. Cap.1,2 (2005).

\* Premio Nóbel de Economía 2008

**Unidad Didáctica N° 2 Aspectos microeconómicos (1)**

**LOGROS**

- Identificar y analizar los factores que determinan el comportamiento de la O y D.
- Características de la O y D, funciones y curvas .Desplazamientos. Equilibrio O y D.
- Calcular índices de elasticidad y analizar gráficamente los diversos tipos. Explicar la importancia de la Elasticidad de O y D

CONTENIDOS	ACTIVIDADES	SEMANAS
Demanda: Función y curva. Características y desplazamientos. La oferta: función y curva. Características y desplazamientos.	Desarrollar explicativo de temas.	<b>3</b>
Equilibrio de mercado. La Elasticidad Precio de demanda y oferta. Tipos. Aplicaciones de la Elasticidad, factores. La elección del consumidor. Teoría de la utilidad y las Curvas de indiferencia.	1° Lectura Comentada 2° Lectura Comentada Aplicaciones prácticas dirigidas 3° Lecturas Comentadas Lecturas Comentadas discusiones de casos en la economía peruana	<b>4</b> <b>5</b>
<b>ESPACIO TEMPORAL : 2 semanas</b>		



#### LECTURAS COMENTADAS:

- 1° Demanda, oferta y equilibrio de mercado
- 2° Elasticidades, tipos y aplicaciones
- 3° Enfoque moderno del comportamiento de consumidor:  
Las curvas de indiferencia y la recta de balance.

#### BIBLIOGRAFÍA

1. Krugman, \*Paul /Wells Robin. “Fundamentos de Economía”. Edit. Reverte. España 2006.
  2. Parkin, Michael. Op cit. Cap. 8°, 10°, 11° y 12°.
  3. Mankiw N. Gregory. “Principios de Economía”. Edit. Mc Graw Hill. 2ª Edición. Cap. 4 (2002).
- \* Premio Nóbel de Economía 2008

#### Unidad Didáctica N° 3 Aspectos Microeconómicos (2)

#### LOGROS

<ul style="list-style-type: none"> <li>• Describir analíticamente lo que significa un proceso productivo.</li> <li>• Reconocer estructuras de mercado y sus diferencias. Ensayar cálculos de costos de La empresa a corto plazo.</li> <li>• Eficiencia técnica y eficiencia económica.</li> </ul>		
<b>CONTENIDOS</b>	<b>ACTIVIDADES</b>	<b>SEMANAS</b>
La producción y los costes. La función de producción. La producción y los costos a corto plazo. Las estructuras de mercado: competencia Perfecta. El monopolio, la competencia monopolista y el oligopolio.	Comentario sobre artículos y experiencias el país. Desarrollo temático, ejercicios.	<b>6</b>
	1° Lecturas Comentadas 2da practica calificada.	<b>7</b>
<b>ESPACIO TEMPORAL : 2 semanas</b>		
<b>EVALUACION EXAMEN PARCIAL</b>		<b>8</b>

#### LECTURA COMENTADA:

1° Teoría de la producción. Los costos a corto plazo, el monopolio, la competencia perfecta y el Oligopolio

#### BIBLIOGRAFÍA

1. Krugman, \*Paul /Wells Robin. “Fundamentos de Economía”. Edit. Reverte. España 2006.
  2. Mankiw N. Gregory. Op. Cit. Cap. 21.
  3. Parkin, Michael. Op. Cit. Cap. 23
- \* Premio Nóbel de Economía 2008



#### Unidad Didáctica N° 4: Los aspectos Macroeconómicos

#### LOGROS

- Conceptualizar las distintas macromagnitudes
- Comentar el PBI y aplicar sus métodos de estimación.
- Iniciarse en el análisis de la Política Monetaria y del sistema financiero. Rol del dinero.
- Internalizar los aspectos conceptuales sobre inflación, su medición y efectos.

CONTENIDOS	ACTIVIDADES	SEMANA
Objetivos e instrumentos de la Macroeconomía.	Lectura de artículos y documentos oficiales del BCRP.	<b>9</b>
Contabilidad Nacional.		<b>10</b>
Cálculo de las Macromagnitudes.	1° Lecturas Comentada -Ejercicios sobre agregados Macroeconomicos	<b>11</b>
El modelo macroeconómico Oferta y demanda agregada.		
Análisis de los indicadores.	<b>Practica N° 3</b>	
Explicar Objetivos del FMI y la OMC.		
<b>ESPACIO TEMPORAL : 3 semanas</b>		

#### LECTURAS COMENTADA:

Macroeconomía: (Wikipedia), agregados económicos, Balanza de pagos. Sistema monetario y Financiero. Economía monetaria, Inflación (B.C.R.P.)

BIBLIOGRAFÍA BASICA	PARA LA UNIDAD DIDACTICA N°4
1. Krugman, *Paul /Wells Robin.	“Macroeconomía”. Edit. Reverte. España 2006.
2. Krugman Paul	“Economía Internacional”. Reverte. España 2004.
3. Parkin, Michael.	“Macroeconomía”. Edit. Addison Wesley. 5ª Edición. (2001)
4. Mankiw N. Gregori.	“Macroeconomía.
5. Abadie Jorge.	“Balanza de Pagos, sistemas cambiarios y el FMI”. Edit. Herrera. (1989).
6. Abadie Jorge.	“Economía Abierta: Relaciones básicas”. (Mimeo, 1989).
7. Abadie Jorge.	“FMI: Notas para un marco de referencia”. Edit. Prince. Liness. (1999).
8. B.E.R.P.	“Reporte de Inflación: Panorama actual y Proyecciones macroeconómicas”. Lima. Set. 2008.
* Premio Nóbel de Economía 2008.	



#### Unidad Didáctica N° 5: **Tendencias de la Economía Mundial**

#### **LOGROS**

- Analizar las tendencias de crecimiento de la China e India.
- Explicar los desequilibrios y crisis de la economía norteamericana y sus efectos en América Latina.
- Analizar las funciones y objetivos del FMI y de la OMC

<b>CONTENIDOS</b>	<b>ACTIVIDADES</b>	<b>SEMANA</b>
Reflexión sobre los impactos del comercio.	Organización del debate	<b>12</b>
Interpretar la globalización de la actividad económica: Ventajas e inconvenientes.	1º Lectura Comentada 2º Lectura Comentada 3º Lectura Comentada	
Explicar el crecimiento económico de la China y de la India.	Exposición y Debate	<b>13</b>
Describir y explicar la crisis de EE.UU. y sus efectos en la Economía Mundial.	<b>Practica N°4</b>	
		<b>14</b>
<b>ESPACIO TEMPORAL : 3 semanas</b>		

#### **LECTURA COMENTADAS:**

1º “Análisis y perspectivas de la crisis económicas mundial desde el Perú” Germán Alrco T. Editorial Norma. Centrun PUCP.

2º ¿Qué es Globalización?

3º “Como China e India están revolucionando los negocios globales”. Una visión general sobre el tema (Business Week)

<b>EVALUACION</b>	<b>EXAMEN FINAL</b>	<b>15</b>
<b>EVALUACION</b>	<b>EXAMEN SUSTITUTORIO</b>	<b>16</b>

#### **BIBLIOGRAFÍA**

1. SHENKAR, ODED “El siglo de la China. Edit. Norma Colombia 2005.
2. Engardio, Pete. “CHINDIA: Cómo China e India están revolucionando los negocios globales”. Edit. Mc Graw Hill. Enero 2008. México.



#### VII. METODOLOGIA.

El desarrollo de la tarea lectiva tiene como fundamento metodológico el trabajo colaborativo; es decir, que impulsaremos su desarrollo con un enfoque dinámico, cuyos procedimientos, de manera permanente, motivarán la participación de los alumnos promoviendo su autoaprendizaje en concordancia con el principio de “aprender a aprender”. Esto significa que las estrategias metodológicas enfatizarán la participación, la indagación y el incremento de habilidades y actitudes tan necesarias para la construcción de conocimientos significativos.

En consecuencia, el planeamiento pedagógico estará orientado a:

- Incentivar el trabajo intelectual y promover la lectura de textos, como mecanismos para crear espacios de aprendizaje.
- Impulsar la investigación.
- Estimular el principio de “Aprender haciendo”.
- Promover la reflexión y el debate crítico de algunos problemas de la realidad económica nacional.
- Programar exposiciones de los trabajos elaborados.

Entendemos que es fundamental para un estudiante universitario, que desde su primer semestre sea consciente, de la importancia que para él representa, saber ordenar sus ideas, escribir adecuadamente, estructurar sus trabajos, planificar su método de exposición y hablar en público. En esta perspectiva, el objetivo finalista es lograr la concreción de algunas competencias que nos permitan proyectar el conocimiento más allá del quehacer puramente informativo, de tal suerte que nuestros egresados:

- a) Manejen correctamente los conceptos básicos de economía y de las herramientas analíticas.
- b) Sean competentes en la exposición oral y escrita de ideas y planteamientos económicos.
- c) Muestran habilidades para argumentar y defender posiciones frente al análisis y solución de problemas económicos.
- d) Demuestran permanentemente, hábitos reflexivos, críticos y propósitos.
- e) Hagan explícita su sensibilidad social y sean tolerantes y respetuosos con las ideas de los demás.
- f) Tengan una sólida cultura general.
- g) Muestran su interés por las enseñanzas transversales, tales como la responsabilidad social universitaria, la educación en valores, la ética, el medio ambiente, los derechos humanos, la cultura de paz, etc.

#### VIII. EVALUACIÓN: Criterios básicos según unidades didácticas

##### Primera Unidad:

- Explicar la controversia entre necesidades y recursos
- Utilizando supuestos, realizar representaciones gráficas sobre la Curva de Posibilidades de Producción: análisis
- Explicar los roles que cumplen los protagonistas y los flujos de la actividad económica.

##### Segunda Unidad:

- Explicar teórica y gráficamente la O y D: funciones, curvas y desplazamientos.
- Demostrar gráficamente la noción de equilibrio de mercado. Exceso de Oferta y de Demanda y Regulación de precios.



- Resolver ejercicios prácticos sobre elasticidades y comportamiento del consumidor.

**Tercera Unidad:**

- Describir el concepto de Empresa, asociándolo con estructuras de mercado.
- Diseñar gráficamente los conceptos de costes, ingresos y beneficios.
- Solucionar problemas de costes de la empresa: Competencia Perfecta y Monopolio

**Cuarta Unidad:**

- Comentar los objetivos y los instrumentos propios de los de la macroeconomía.
- Calcular y explicar los métodos de cálculo del PBI y otras magnitudes.
- Analizar las relaciones existentes entre magnitudes.

**Quinta Unidad:**

- Evaluar la importancia y repercusión de la Globalización sobre los país de menor grado de desarrollo.
- Analizar las tendencias de crecimiento de la China e India  
Analizar las funciones y objetivos del FMI y la OMC.

La fórmula de evaluación será la siguiente:

**PROMEDIO FINAL = (EX. PARCIAL + EX. FINAL + PROMEDIO DE PRÁCTICAS)/3; EN DONDE**

**PROMEDIO DE PRÁCTICAS = (PRÁCTICA 1 + PRÁCTICA 2 + PRÁCTICA 3 + PRÁCTICA 4) / 4**

Opcionalmente se puede eliminar la nota de práctica más baja, en cuyo caso la división es entre 3.

Podrán rendir examen sustitutorio los estudiantes desaprobados siempre que tengan un promedio final igual o mayor de siete ( 7).

**IX. BIBLIOGRAFIA GENERAL PARA EL CURSO.**

Krugman Paúl Wells Robin, “Fundamentos de Economía”. Edit. Reverte. España, 2006.

Mankiw, N. Gregory, Principios de Economía”. Edit. Mc Graw Hill. Segunda Edición. Cap. 1, 3, 4 y 21 (2002).

Parkin, Michael, “Microeconomía”, ver. Latinoamericana 6ª Edic. Pearson. Cap. 1, 3, 8, 10, 11 12 y 23 (2004).

Hall E. Robert – Lieberman, Mare, “Microeconomía, Principios y Aplicaciones”. Edit. Thomson, tercera edición. Cap.1 y 2 (2005).

Parkin, Michael, “Macroeconomía”. Edit. Addison Wesley. 5ª Edición. (2001)

Mankiw N. Gregori. “Macroeconomía.





Abadie Jorge. “Balanza de Pagos, sistemas cambiarios y el FMI”. Edit. Herrera. (1989).

Abadie Jorge. “Economía Abierta: Relaciones básicas”. (Mimeo, 1989).

Abadie Jorge. “FMI: Notas para un marco de referencia”. Edit. Prince. Liness. (1999).

B.E.R.P. “Reporte de Inflación: Panorama actual y Proyecciones macroeconómicas”. Lima. Set. 2008.

SHENKAR, ODED, “El siglo de la China. Edit. Norma Colombia 2005.

Engardio, Pete, CHINDIA: “Cómo China e India están revolucionando los negocios globales”. Edit. Mc Graw Hill. Enero 2008. México

#### **SITIOS DE INTERNET**

FONDO MONETARIO INTERNACIONAL : [www.imf.org](http://www.imf.org)  
CEPAL : [www.eclac.cl](http://www.eclac.cl)  
B.C.R.P. : [www.bcrp.gob.pe](http://www.bcrp.gob.pe)  
M.E.F. : [www.mef.gob.pe](http://www.mef.gob.pe)  
O.M.C. : [www.wto.org/indexsp.htm-23k](http://www.wto.org/indexsp.htm-23k)